

## ■設置例

### -設置の注意事項-

1. 設置の前には、必ず取扱説明書をよくお読みの上、正しく設置してください。
2. 換気のできる屋内に設置してください。
3. 本装置の近くに、アース端子付き100V専用コンセントを設置してください。
4. 浄軟水器の吐水口と装置入水を接続しないでください。  
(浄軟水器から出る水(軟水)は塩水タンクに使用します)
5. メンテナンスのため、設置スペースを確保してください。  
(両側面20、背面20cm以上スペースを確保してください)
6. 装置吐水(ビーコロン水)の配管に金属フレキパイプ等の金属配管を用いないでください。  
(付属のホースまたは硬質塩ビ(HI-VP)配管を使用してください。なお、配管はメンテナンス時に取り外しが可能な構造にしてください)
7. 凍結・結露の恐れがある場合は配管に保温材などの処理を実施してください。

### -水栓バルブ取り付け位置に関する注意事項-

1. 食材の殺菌工程  
①水洗い(汚れ落とし)⇒②殺菌(ビーコロン水)⇒③水洗い(すすぎ)
2. 二槽シンクの場合は、一槽と二槽の中間に取り付けると便利です。  
中間に取り付けると二つの槽で使用できる上、他の蛇口の使用勝手を妨げません。
3. 三槽シンクの場合は、一槽と二槽の中間または二槽目に取り付けると便利です。
4. ビーコロン水を使用するシンクには必ず水道蛇口を設けてください。  
シンクの水洗いが必要になります。

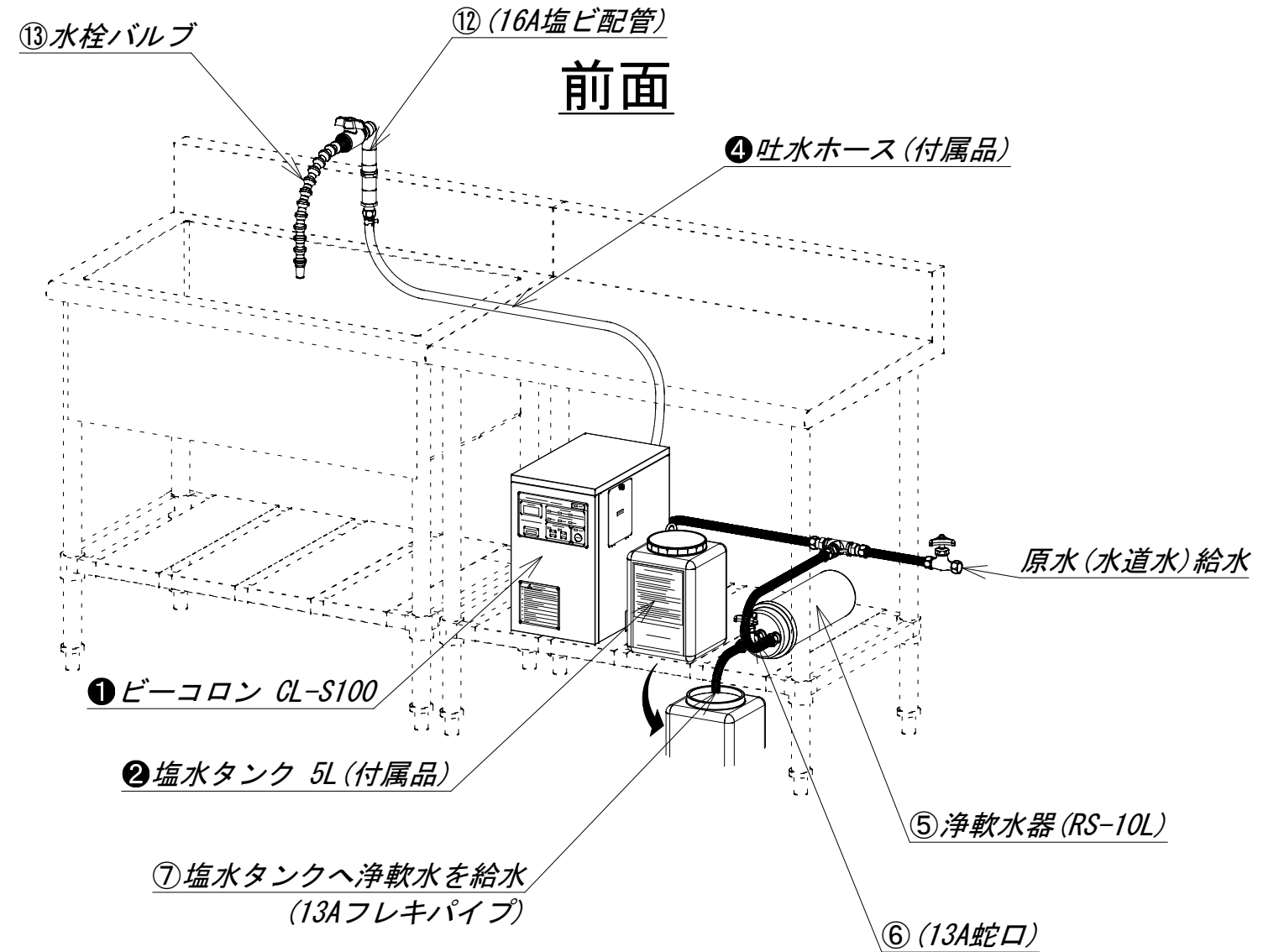

## 背面

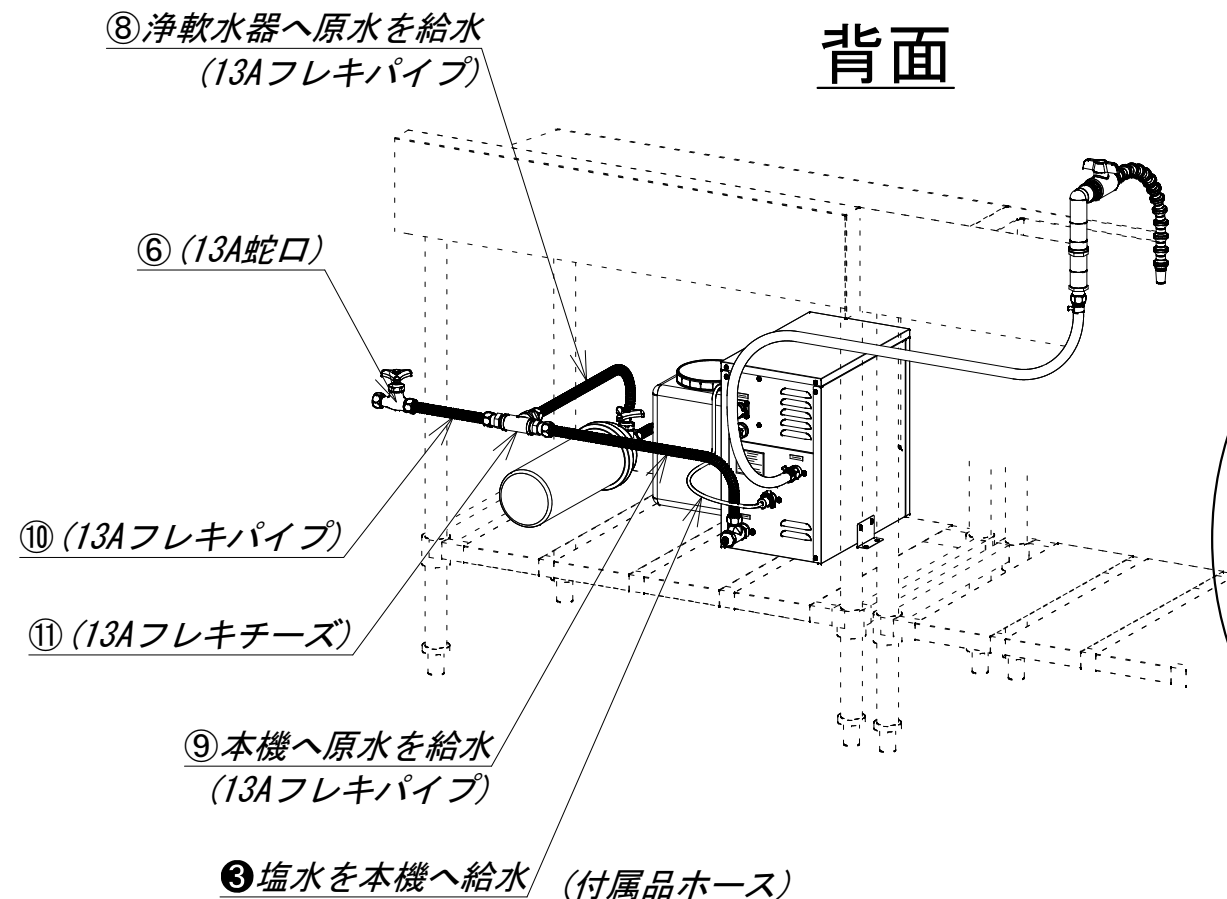

## 拡大図

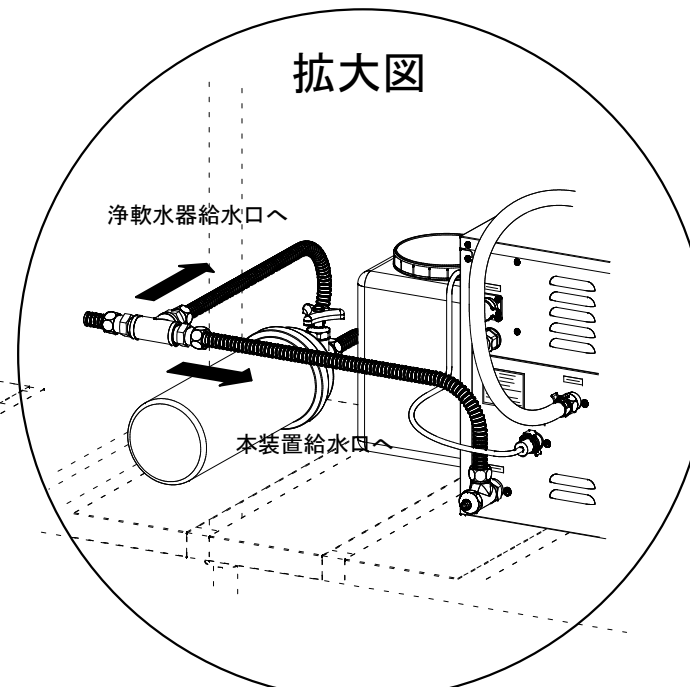

(注意) 給水はチーズ配管で分岐させ、浄軟水器の給水口と本装置の給水口に接続してください。

## ■浄軟水器・仕様

| 品名・型式     | RS-10L                     | RS-10XL                  |
|-----------|----------------------------|--------------------------|
| 最大濾過流量    | 10L/min                    |                          |
| 濾材        | 陽イオン交換樹脂、繊維状活性炭、粒状活性炭      |                          |
| 配管接続口径    | PF1/2                      |                          |
| 採水量       | 3000L                      | 5000L                    |
| 満水時の重量    | 4.0kg                      | 5.0kg                    |
| 常用使用圧力    | 0.7~3.5kgf/cm <sup>2</sup> |                          |
| 耐圧性(1min) | 17.5kgf/cm <sup>2</sup>    |                          |
| 寸法(mm)    | 150(W) × 335(H) × 120(D)   | 150(W) × 495(H) × 120(D) |

標準品

①、②、③、④

別売品

⑤、⑥、⑦、⑧、⑨、⑩、⑪、⑫、⑬

※配管部品は設置状況によって変更になる場合があります