

# B. CROON MS1000 SYSTEM

蛇口をひねれば殺菌水、衛生管理に強力な味方！



## 食品添加物(殺菌料)

ビーコロン水は塩水を電気分解して作られる殺菌効果に優れた弱アルカリ性の水溶液です。食品添加物(殺菌料)として取扱うことができます。



## 優れた殺菌力

大腸菌やサルモネラ菌などの食中毒の原因菌に対して優れた殺菌効果を発揮します。

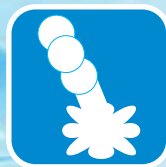

## 豊富な供給量

毎分30Lの供給量(最大)  
複数蛇口に分配して使用できます。

有効塩素濃度	1時間当りの供給量
50ppm	1,800 L
100ppm	900 L
200ppm	450 L



## 有効塩素濃度の切替が可能

50・100・200ppmの3種類の濃度が選べます。



## 原水を選ばない

水道配管に電解水を直接注入する方式だから、地下水も利用できます。

## 設置例

大量調理施設に最適！  
厨房全体の衛生管理に活躍します。

作業性がいいわ！

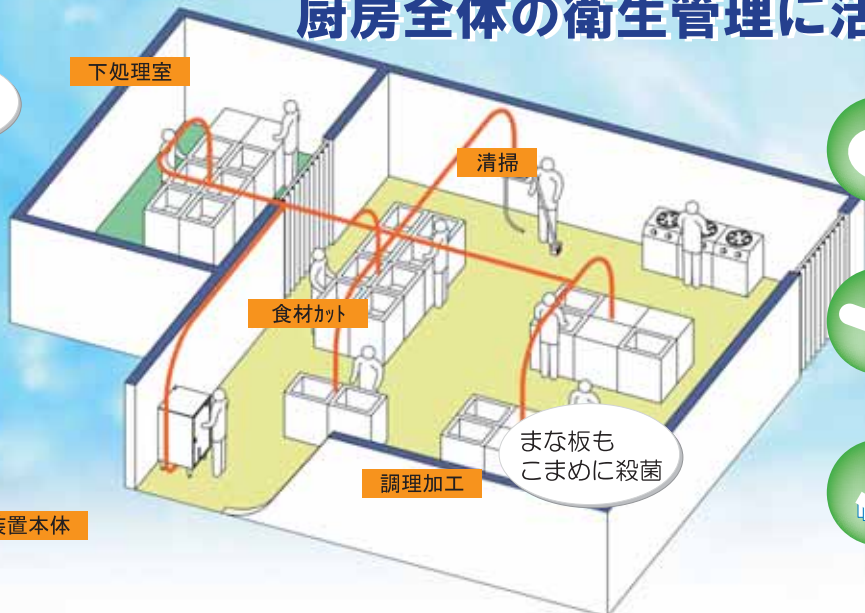

食材  
殺菌



調理器具  
除菌



床・壁  
洗浄

## B. CROON SERIES

### 導入例



食材殺菌



まな板除菌



ボール除菌



床洗浄

### 寸法

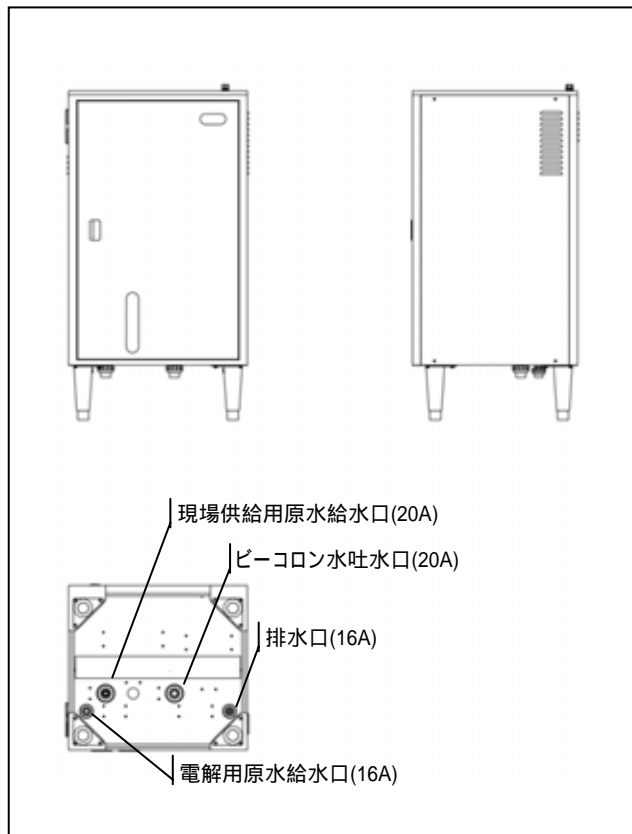

### 仕様

品名 型式		ビーコロン MS1000 システム	
電 源	AC100V 50/60Hz		
電 流	8.5/9.2A		
消 費 電 力	900W		
外 形 寸 法	幅 650 × 奥行 600 × 高さ 1200mm		
製 品 質 量	約 100kg		
ビーコロン水 <sup>1</sup>	p H	pH7.5 以上	
	有効塩素濃度	50 / 100 / 200ppm(三段階切替式)	
	最大供給量	50 ppm	約 30L / 分
		100 ppm	約 15L / 分
200 ppm		約 7.5L / 分	
給 水 <sup>2</sup>	水 質	上水水質基準適合及び製造元の水質基準適合の水	
	水 圧	電解用 0.1 ~ 0.34MPa	水量 10L / 分以上
		現場供給用 0.2 ~ 0.7 MPa	水量 40L / 分以上
水 温	5 ~ 30		
設 置	場 所	屋内仕様、換気必要、給排水、電源があること。	
	周囲温度	3 ~ 35	
	周囲湿度	85%以下(結露しないこと)	
添 加 剤	精製塩 (25 kg入、塩化ナトリウム 99.5%以上)		
給 水 口	電 解 用 原 水 16A(HI-VP)		
	現 場 供 給 用 原 水 20A(HI-VP)		
吐 水 口	ビーコロン水 20A(HI-VP)		
排 水 口	16A(HI-VP)		

1) ビーコロン水の仕様は、水質、設置などの条件により変動する場合があります。

2) 原水(水道水)を分岐して使用する場合: 水圧 0.2 ~ 0.34MPa、水量 40L / 分以上  
水温 5 ~ 30

### ⚠ 安全にご使用いただくために

ご使用前に「取扱説明書」をよくお読みの上、正しくお使い下さい。

ビーコロン水は食品添加物である次亜塩素酸ナトリウム(殺菌料)の希釈液と同等とみなして取扱いができます。

本装置は医療用具ではありません。また、ビーコロン水は飲用ではありません。

本装置には、一定時間使用後に交換が必要な消耗品がございます。(電解槽、塩水ポンプなど)

原水の水質や使用頻度、使用環境、使用状況等によって交換時期が早まる場合があります。

本カタログに掲載の仕様は品質向上のため、予告なく変更することがあります。

[お問い合わせ・ご注文]

[製造元]

三浦電子株式会社 オキシライザー 商品部

仁賀保工場 / 〒018-0402 秋田県にかほ市平沢字塚田 16-4

TEL 0184-36-2772(代) FAX 0184-36-2776

E-mail: voice@miura-denshi.co.jp

東京営業所 / 〒104-0042 東京都中央区入船 3-9-1 第2細矢ビル 3F

TEL 03-6228-3942(代) FAX 03-6228-3947

本 社 / 〒018-0103 秋田県にかほ市象潟町字上狐森 184-5

TEL 0184-43-4882(代) FAX 0184-43-3526

<http://www.miura-denshi.co.jp/>